

TRAKTOR SNØPLOG PSB250PROFF

Brukermanual,
Delekatalog.

Utgave nr: 4/2012
Utgivelsesdato: 5/4/2012

ERKLÆRING OM SAMSVAR Š CI EC FOR MASKINEN

I henhold til økonomiministerens forskrift av 21. oktober 2008 (lovtidsskrift nr. 199, punkt 1228) og EU-direktivet 2006/42/EF av 17. mai 2006.

Erklærer med fullt ansvar av maskinen:

Traktor Snøplog

Type/Model: PSB250PROFF

Produksjonsår:

Løpenummer:

Erklærer med fullt ansvar av maskinen:

Forskrift departementet av 21. oktober 2008., Om vesentlige krav til maskiner (Dz. U. No 199, item. 1228), og **Direktiv** EU 2006/ 42WE av 17. mai 2006. På maskiner (Journal of Laws L-157 av 9. juni 2006, s. 24-86)

Følgende standarder ble også brukt for å vurdere samsvar:

2005 + A1: 2009	PN-EN	ISO	12100-1:
2005 + A1: 2009	PN-EN	ISO	12100-2:
	PN-EN	ISO	4254-1: 2013E

Denne EF-samsvarserklæringen er ikke lenger gyldig,
hvis maskinen endres eller bygges om uten samtykke fra produsenten.

Sted og dato for utstedelse

*Etternavn , fornavn, stilling og
signatur til den autoriserte*

Innholdsfortegnelse

1. Introduksjon 5
2. Sikkerhetsmerknader 5
3. Brukerinformasjon 8
4. Utstyr og beslag 10
5. Bruksanvisning 9
6. Oppbevaring 12
7. Levering, aksept, transport, ferdigstilling 12
8. Tekniske data 14
9. Demontering og skroting 14
10. Delekatalog 14
11. Garantikort 21
12. Generelle prinsipper for garantiprosedyren 22

Maskinnavn:

**Snøplog
Brukerhåndbok og delekatolog
KTM nr. 0826-390-701-700**

Nevn alltid dette navnet og skriv inn i diskusjoner med leverandøren

Serienummer på snøplog

Forsørger.....

Leverings- og idriftsettelsesdato

Informasjon om produsenten:

Eier

.....

.....

.....

1.0 INNLEDNING

Denne bruksanvisningen må følge med maskinen. Det anbefales at leverandør av maskiner, både nye og brukte, oppbevarer kjøpers signerte bekreftelse på mottak av bruksanvisning med maskinen.

Maskinmanualen er det grunnleggende utstyret til maskinen.

I tilfelle bruksanvisningen er uforståelig, kan en forklaring fås fra produsenten (detaljerte produsentdata finnes på tittelsiden og i garantikortet)

1.1 Tiltent bruk av maskinen

Maskinen er beregnet for landbruk eller lignende arbeid. Å bruke den til andre formål vil bli forstått som å bruke den mot tiltenkt bruk. Oppfyllelse av kravene til bruk av maskinen, vedlikehold og reparasjon i henhold til produsentens anbefalinger og streng overholdelse av dem er en betingelse for å bruke den i samsvar med tiltenkt bruk. Maskinen skal kun brukes, vedlikeholdes og repareres av personer som er kjent med dens detaljerte egenskaper og sikkerhetsprosedyrer.

Ulykkesforebyggende forskrifter og alle grunnleggende sikkerhets- og arbeidshelseforskrifter samt vegtrafikkforskriftene skal alltid følges.

Uautoriserte endringer som gjøres på maskinen uten samtykke fra produsenten kan fritta produsenten fra ansvar for eventuelle skader eller skader som oppstår.

2.0 SIKKERHETSFORANSTALTNINGER OG ADVARSLER

2.1 Beskrivelse av restrisiko

Den gjenværende risikoen skyldes feil, eller feil oppførsel fra føreren av traktorpløgen.

Den største faren oppstår når du utfører følgende aktiviteter:

- Bruk av snøpløgen av mindreårige samt de som er kjent med bruksanvisningen eller ikke har tillatelse til å kjøre landbrukstraktor.
- Drift av pløgen av personer som er påvirket av alkohol eller andre rusmidler.
- Unnlatelse av å utvise forsiktighet under transport og manøvrering med traktoren.
- Transportere folk på pløgen.
- Være mellom pløgen og traktoren mens motoren går.
- Tilstedeværelse av mennesker og dyr innenfor pløgens rekkevidde.
- Utføre vedlikehold og justeringer mens maskinen går med motoren i gang.

Når den gjenværende risikoen for en traktorsandblåser presenteres, blir den behandlet som en maskin som har blitt designet og produsert i henhold til gjeldende teknikk siden produksjonsstart.

2.2 Restrisikovurdering.

Når du følger anbefalinger som:

- les nøye gjennom bruksanvisningen,
- ingen personer på traktorpløgen under arbeid og reiser,
- ingen opphold mellom traktoren og pløgen mens traktormotoren går,
- justering, vedlikehold og smøring av pløgen kun når traktormotoren er slått av,
- reparasjon av maskinen kun av personer som er opplært til dette formålet,

- betjening av maskinen av personer som er autorisert til å kjøre landbrukstraktorer og som har lest bruksanvisningen,
- ved å sikre plogen mot tilgang for barn, kan restrisikoen ved bruk av en traktorsandblåser holdes på et minimum.

MERK FØLGENDE!

Det er en gjenværende risiko ved manglende overholdelse av de spesifiserte anbefalingene.

MERK FØLGENDE!

Før du starter arbeidet med skrapen, er det absolutt nødvendig å lese denne håndboken.

- Settet skal betjenes av en autorisert traktorfører, og ta hensyn til forholdsregler knyttet til bruken av traktoren så vel som hele settet, spesielt:
- ikke hamre skiven inn i det skrapte materialet med fart,
 - utfør eventuelle reparasjoner, justeringer og rengjøring først etter at du har forlatt arbeidsenheten og stoppet traktoren,
 - vær forsiktig når du monterer og demonterer skrapen,
 - Senk skrapen ned på bakken før du forlater traktoren,
 - det er forbudt å oppholde seg mellom traktoren og skrapen når motoren går,
 - ved rygging og svinger, hold

2.3 Sikkerhetsskilt

MERK FØLGENDE!

- alle sikkerhetsskilt er plassert på plogdraget,
- skiltene skal alltid være leselige og rene, synlige både for operatøren og personer som kan være i nærheten av arbeidsplogen,
- i tilfelle tap av lesbarhet av enhver sikkerhetsmerke eller tap, bør den byttes ut med en ny,
- alle elementer som skiftes ut i plogen under reparasjoner, og som ikke har påklistrede sikkerhetsskilt, skal være utstyrt med disse skiltene,
- sikkerhetsskilt kan kjøpes fra produsenten. Etterkrav er mulig



Fig. 1. Les bruksanvisningen (plassert på plogtrekket).



Fig. 2. Slå av motoren og ta ut nøkkelen før du starter vedlikeholds- eller reparasjonsarbeid (plassert på plogtrekket).



Fig. 3. Knusing av hånd og hånd (plassert på plogtrekket).

2.4 Trussel.

MERK FØLGENDE!

Traktor snøplog er en relativt sikker enhet. Likevel bør hver bruker være fullstendig klar over de eksisterende truslene og vite hvordan de skal unngås.

3.0 0INFORMASJON OM BRUKEREN

- Generelle egenskaper for snøplogen og tilbehør:

T-017 traktorsnøplog består av en fjæring, et drag og en torsjonsskrapeskive, et hydraulisk system for skivesvinging og monteringslementer for aggregering med en traktor. Enheten er montert på traktorens trepunktsledd og bruker sin kraft til å flytte det avskrapte materialet.

- Beskrivelse av kontrollene:

Under drift krever enheten ingen spesiell kontroll. Den kartlegger traktorsporet. Løfting og senking utføres ved å sette tappene i hullene på hjulfestet plassert på skrapeskiven (fig. 4). På den annen side utføres vending av skrapeskiven ved hjelp av en spak plassert under fører - førersetet. Skiven med draget har en justerbar dreining i området 0 til 270 grader (trekket dreies innenfor + - 45 grader, mens skiven er 180 grader). Etter innstilling av vinkelen skal skiven låses med en låsepinne.

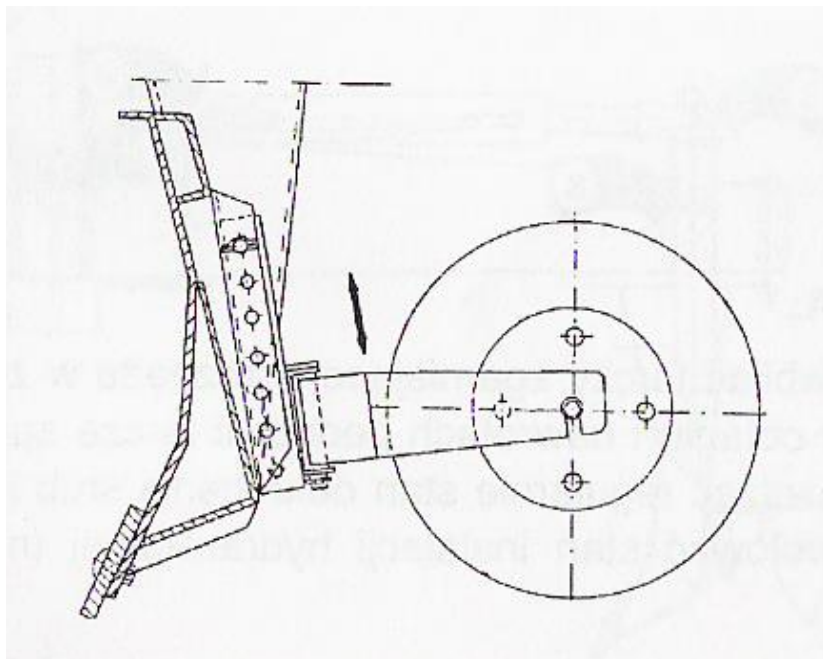

Fig. 4

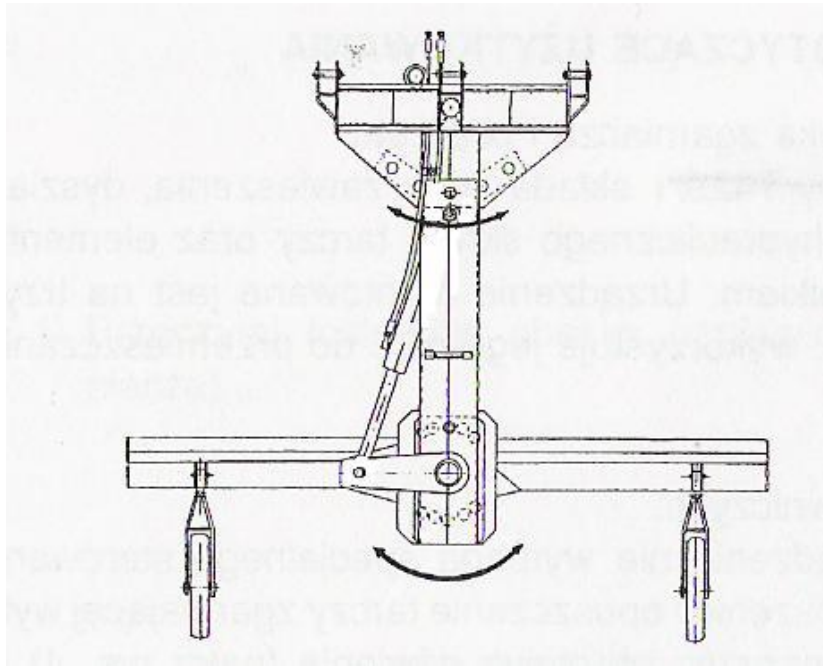

Fig. 5.

- Regler for riktig bruk av enheten.

Før du starter arbeidet, bør den tekniske tilstanden til pløgen kontrolleres, og mest av alt tilstanden til tilkobling og hydrauliske elementer. Ved skade eller slitasje på deler, som reduserer kvaliteten på arbeidet, bør de erstattes med nye eller regenererte.

MERK FØLGENDE!

- **kontroller alle bolt- og skruforbindelser til pløgen,**
- **sjekk oljenivået i traktorens girkasse,**
- **kontroller effektiviteten til traktorens hydraulikksystem og skrapen.**

Måter å bruke enheten effektivt på:

- a) still inn ønsket posisjon for skrapeskiven,
- b) sikre vinkelen på skiven og draget med låsepinner,
- b) flytte det skrapte materialet ved hjelp av kraften til traktoren.

Traktorens hydraulikk må ikke presse snøpløgen mot bakken. Pløgen er designet for å flytte materiale under sin egen vekt.

Det er forbudt å arbeide med pløgen uten å sikre den med en låsepinne.

- Sikkerhet

MERK FØLGENDE!

- ikke hamre skrapeskiven inn i det skrapte materialet,
- reversering odden og heve viskerbladet,
- sjekk regelmessig tiltrekking av bolter og muttere,
- sjekk tilstanden til det hydrauliske systemet (ingen lekkasjer er tillatt).

4.0 UTSTYR OG BESLAG

Skrapen er utstyrt med arbeidselementer, som plogskjær: flate, tannet ensidig og tosidig, skrudd til skrapeskiven.

Lys og varselanordning er ikke inkludert i standardutstyret. Ved kjøp må de bestilles i tillegg.

MERK FØLGENDE!

Lys og varselanordning er ikke inkludert i basisutstyret. Ved kjøp må de bestilles i tillegg.

5.0 FUNKSJONSBESKRIVELSE

5.1. Generelle bestemmelser.

Aktivitetene knyttet til vedlikeholdet utføres av operatøren:

- rengjøring,
- fjerning av syltetøy,
- smøring,
- ekstern eksamen,
- reparasjon av mindre skader.

MERK FØLGENDE!

Utfør disse aktivitetene kun med motoren slått av og enheten senket til bakken, og når plogen er koblet fra traktoren.

5.2. Liste over vedlikeholdsaktiviteter.

- Smøreanvisning.

Langsiktig og effektiv drift av maskinen avhenger av dyktighet i service, tilstrekkelig smøring og riktig vedlikehold. Enheten har 5 smørepunkter:

- a) hjullager,
- b) på pinnene,
- c) Hydrauliske sylindrefestepunkter.

Punktene skal smøres med LT-42 eller LT-43 fett en gang i uken (når pløgen brukes) og etter hvert driftsbrudd i mer enn 6 måneder.

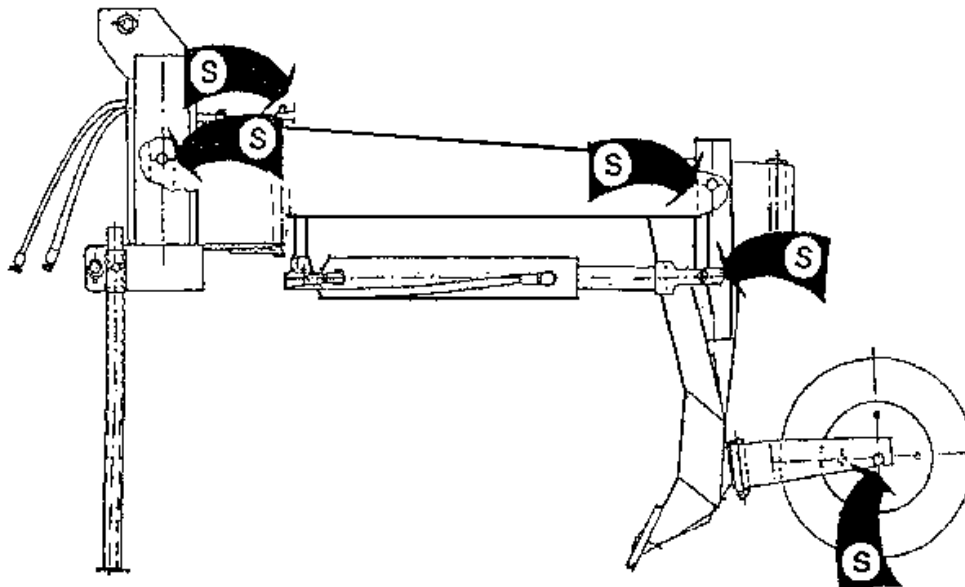

Fig. 6

6. OPPBEVARING.

Hver gang etter endt arbeid, bør utstyret rengjøres for jord og andre urenheter, og koblingene til individuelle deler og sammenstillinger bør inspiseres. Steder hvor maling har blitt skrellet av bør rengjøres og males. Umalte deler bør dekket med et tynt lag fast fett, f.eks STP eller teknisk vaselin. Reparasjon av mer alvorlige skader bør overlates til servicesenteret. Enheten bør oppbevares på steder som er beskyttet mot nedbør.

7.0 LEVERING, AKSEPT, TRANSPORT, PAKKE OG INSTALLASJON.

7.1. Generelle bestemmelser.

Skraperen sendes samlet uten emballasje. Under transport, vær oppmerksom på ikke å skade det hydrauliske systemet og ikke rive emballasjen med monteringslementer.

7.2. Transportere.

Kjøring av settet på offentlig vei:

- heve skrapeskiven til en høyde på minst 250 mm fra bakken,
- monter det bærbare lyset og varslingsenheten på ryddeskiven.

Enheter er montert i holdere (pkt. 3), malt i hvite og røde striper. De er utstyrt med røde posisjonslys og røde reflekser rettet bakover.

For å feste merkeplaten (element 2), er braketten (element 4) festet til maskinkroppen. De bærbare platene kobles til traktorens installasjon ved hjelp av en 7-polet kontaktkontakt plassert på forsiden av platene. Kjørehastighet på offentlig vei bør tilpasses vegdekkets type og tilstand.

Følgende hastigheter anbefales:

- på veier med glatt underlag opptil 15 km/t
- på mark eller asfalterte veier fra 6 - 10 km/t
- på humpete veier opptil -5 km/t

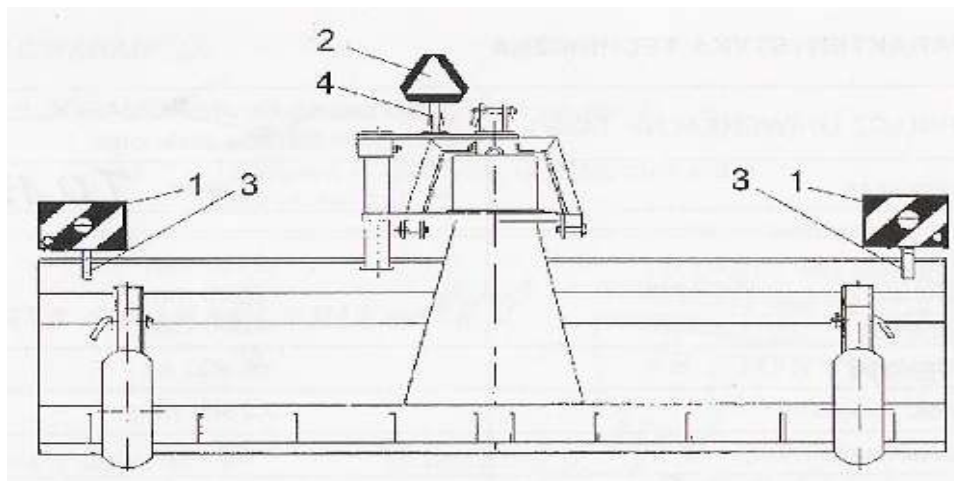

Fig. 7

MERK FØLGENDE !

7.3. Installerer.

Aggregering med en traktor.

Aggreger maskinen som følger:

- sørg for at opphengspunktene til traktorens nedre stenger (punkt 3) er på samme nivå,
- juster avstanden mellom stengene (element 1) til avstanden til den nedre festeordningen på enheten og fest dem med bolter,
- monter den sentrale koblingen (element 2) i plogoppningsbrakettene og fest den med bolten.

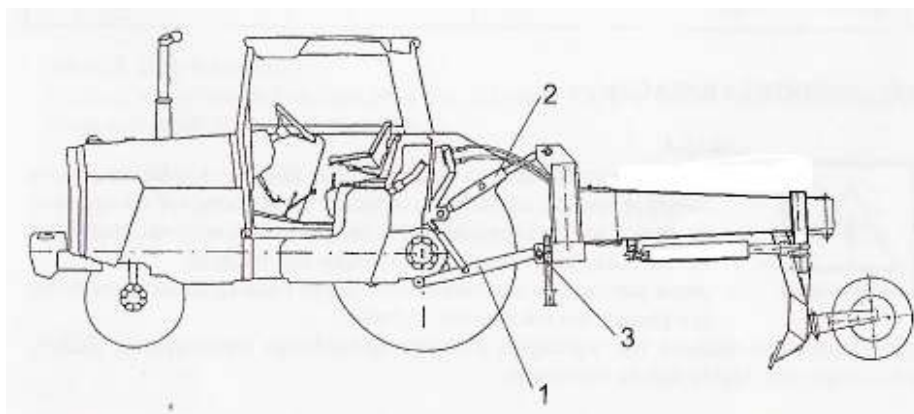

8. TEKNISKE DATA.

Type skrape T-017

Dimensjoner:

- lengde 2100 mm

- bredde 2500 mm

- høyde 1200 mm

Maskinvekt ca 430 kg

Arbeidsbredde 2500 mm

Aggregat med klassetraktorer 1,4 - 4

Antall arbeidselementer 3

Transportklarering 200 - 400 mm

Antall smørepunkter 5

Vri på skrapebladet hydraulisk

Bladets dreievinkel 0 - 270 grader

Hydraulisk sylinder 63/36/925/550

Transporthastighet opptil 20 km/t

Arbeidshastighet opptil 15 km/t

9. DEMONTERING OG UTTREKNING.

Demonteringsaktiviteter krever ikke noe spesialutstyr. Slitte, demonterte deler skal kasseres.

10.0 DELEKATALOG.

Slik bestille reservedeler:

Ved bestilling av reservedeler til lasteren, hver gang i bestillingen, oppgi:

- nøyaktig adresse til bestilleren,
- serienummer på lasteren og produksjonsår,
- det nøyaktige navnet på reservedelen,
- nummeret på tegningen eller standarden til reservedelen.

SNØPLOG

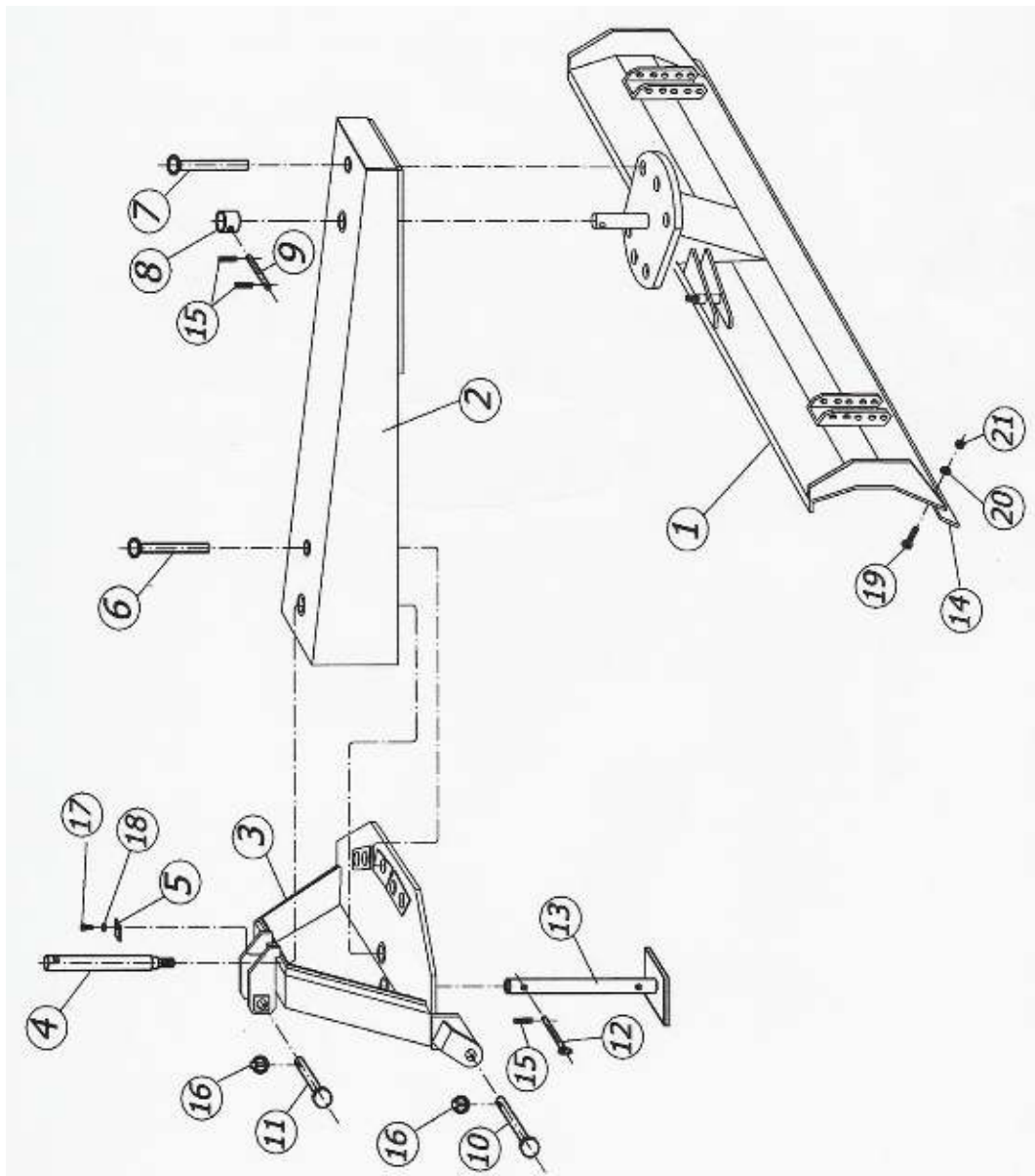

SNØPLOG

Nei.	Navn på settet eller delen	Katalognummer	Mengde
1	skjold	7017-010-00-000	1
2	Væpne	7017-00-03-000	1
3	Suspensjon	7017-01-00-000	1
4	Hovedstift	7017-00-05-000	1
5	Blokade	7017-00-06-000	1
6	Pinne 1	7017-02-00-000	1
7	Pinne 2	7017-03-00-000	1
8	Låsehylse	7017-04-00-000	1
9	Låsepinne	7017-05-00-000	1
10	Pinne 3	7017-10-00-001	2
11	Pinne 4	7017-10-00-002	1
12	Pinne 5	7017-00-07-000	1
1. 3	Brakett	7017-00-01-000	1
14	Blad	7017-08-00-000	3
15	Fjærsplint 3x70	PN-76 / M-82-001	3
16	Splint A11x50	BN-81 / 1902-31	21
17	M12x50 skrue	PN-85 / M82105	1
18	Flat skive, diameter 12,5	PN-85 / M82005	1
19	Halvhodebolt. M16x40	PN-85 / M82105	9
tjue	Flat skive, diameter 16,5	PN-85 / M82005	9
21	Selvlåsende mutter M16	PN-85 / M82175	9

CHASSIS

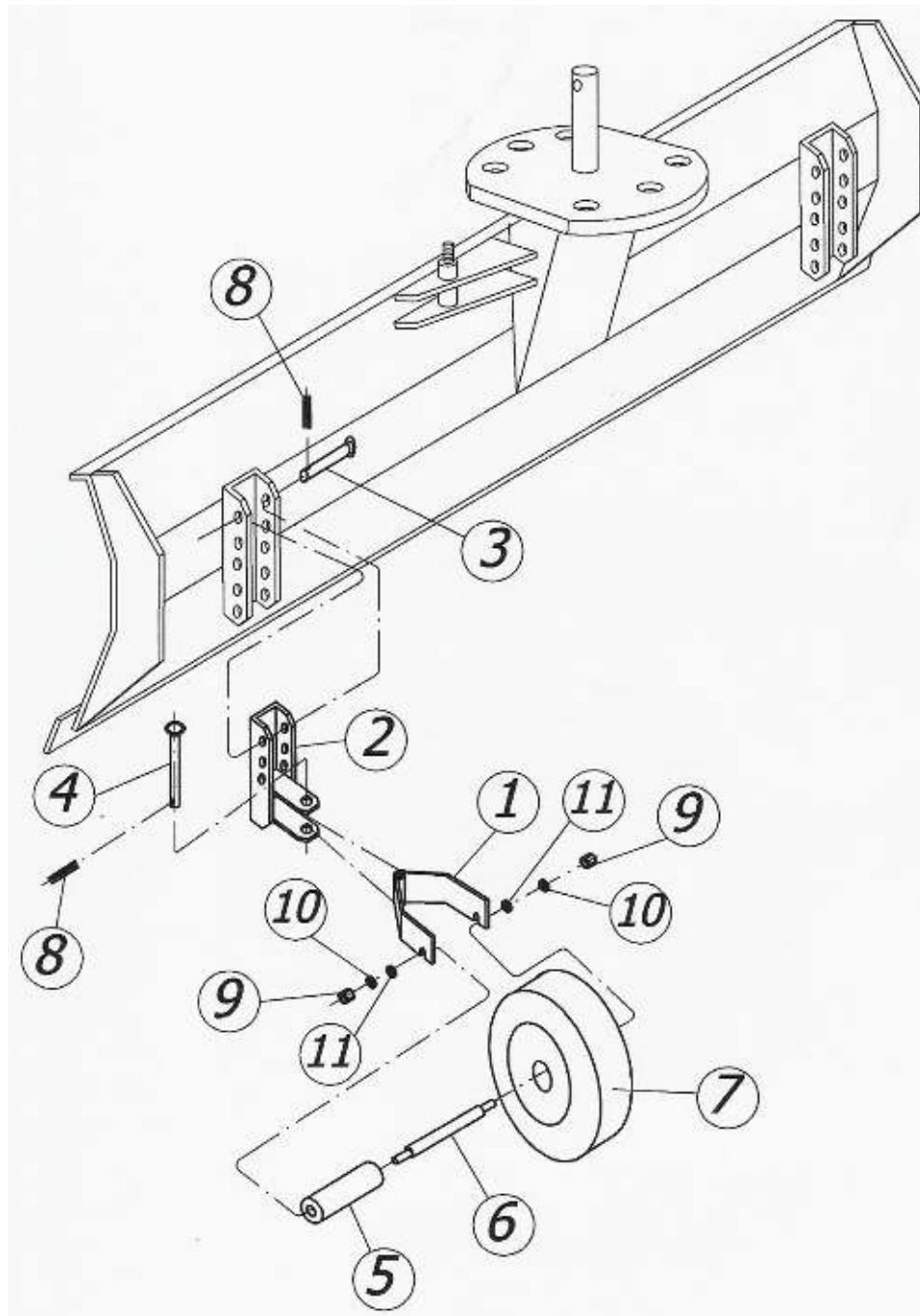

CHASSIS

Nei.	Navn på settet eller delen	Katalognummer	Mengde
1	Hjulfeste	7017-00-07-000	2
2	Håndtak	7017-00-04-000	2
3	Pinne 1	7017-00-07-300	2
4	Pinne 2	7017-00-07-400	2
5	Erme	7017-00-07-001	2
6	Akser	7017-00-07-100	2
7	Sirkel	400-4,80 / 4,00-8	2
8	Splint S4x50	PN-76 / M-82001	4
9	mutter M12	PN-85 / M82175	4
10	Fjærskive fi 12.3	PN-85 / M85005	4
11	Flat skive, diameter 12,5	PN-85 / M85005	4

HYDRAULIKK INSTALLASJON

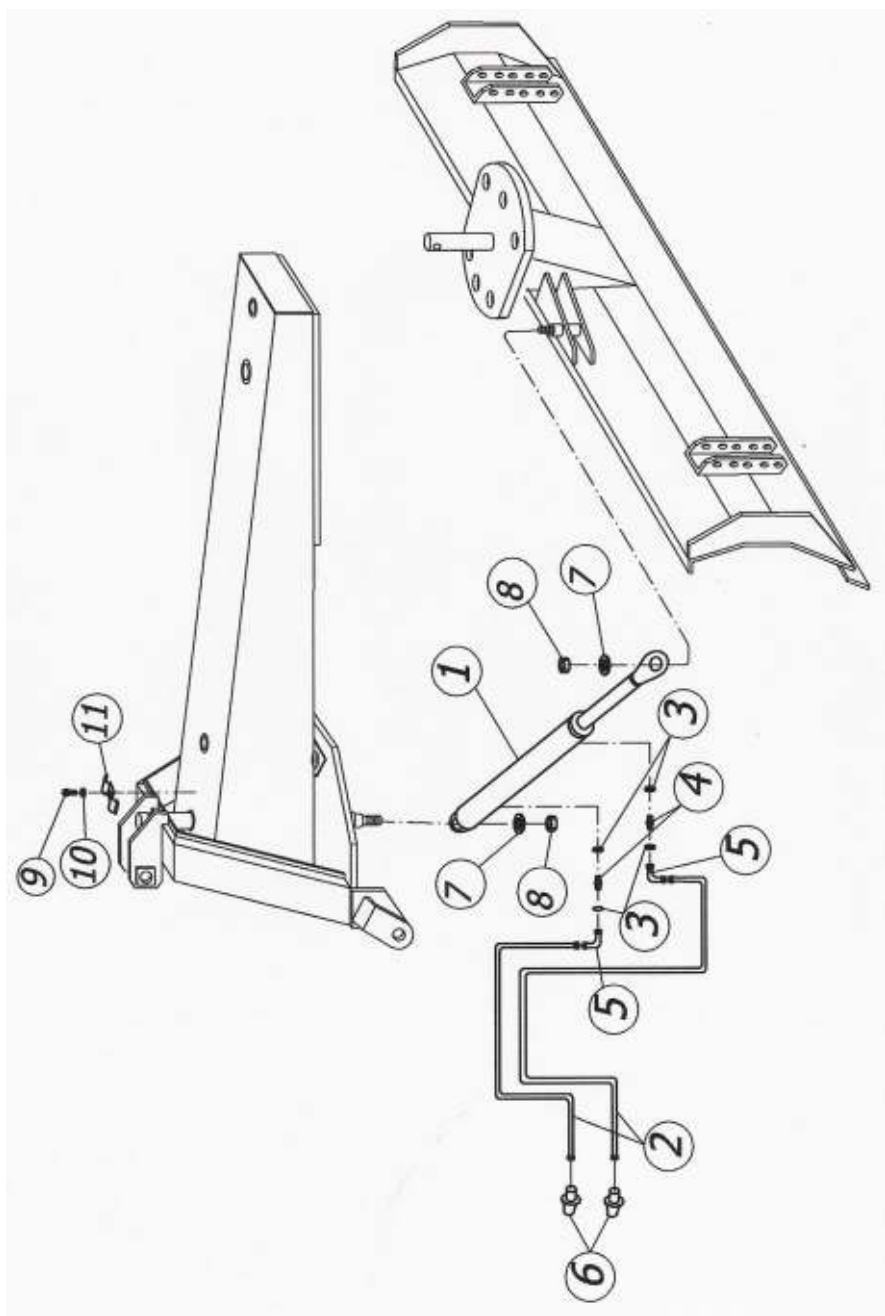

HYDRAULIKK INSTALLASJON

Nei.	Navn på settet eller delen	Katalognummer	Mengde
1	Hydraulisk sylinder	63/36/925/550	1
2	Fleksibel ledning	P11P12 / 18x1,5 / 10 L = 1800	2
3	Kobberskive fi 21	PN-85 / M82005	4
4	Passende kropp 16-10	PN-65 / M73140	2
5	Albue 16-10	PN-65 / M73142	2
6	Plugg ventil	CNV82 / 1815 / M	2
7	En flat skive, diameter 20,5	PN-85 / M82005	2
8	Selvlåsende mutter M20	PN-85 / M82175	2
9	M8x20 skrue	PN-85 / M82105	2
10	Flat skive, diameter 8,5	PN-85 / M82005	2
11	Feste ledningene	7017-2.7-16-00-000	2

Garantikort

for TRAKTOR SNØPLOG T - 017

Serienummer

Produksjonsår

Salgsdato i ord

Selger.....

/ stempel og signatur /

Denne garantien er gyldig i 12 måneder fra salgsdatoen. Garantiservicen leveres av produsenten. Et gyldig garantikort må vises sammen med klagen.

Selger mottar en garanti fra utstyrspoduserenten i en periode på 18 måneder fra dato for levering av utstyret. Etter denne perioden gir selgeren garanti for kjøperen for egen regning.

Leveringsdato / i ord /

.....

.....

.....

.....

/ stempel og signatur fra produsenten /

Oppmerksomhet til kjøper!

Kjøperen av utstyret bør nøye gjennomgå garantikortet og nekte å godta det når det er ugyldig. Dette betyr at den er ufullstendig eller har noen rettelser.

Generelle prinsipper for garantiprosedyren

- 1.** Garantireparasjonen bør utføres senest innen 14 dager fra datoen for innlevering av klagen skriftlig.
- 2.** Garantien dekker feil og skader som skyldes feil fra produsenten, som følge av materialfeil, feilaktig bearbeiding eller montering.
Ved å gi en garanti forplikter produsenten seg til å:
 - a) gratis reparasjoner av det annonserte utstyret,
 - b) gi brukeren nye, riktig laget deler gratis,
 - c) dekke reparasjonskostnadene med arbeidskostnader og refusjon av transportkostnader,
 - d) fullstendig utskifting av utstyret med et annet, fri for defekter, forutsatt at aktivitetene oppført i punktene a), b), c) ikke sikrer god drift av utstyret og etter at tre garantireparasjoner er utført.
- 3.** Garantiservicen leveres av PPHU
- 4.** Klager på utstyret sendes av bruker direkte til garantiserviceleverandøren hvis adresse er oppgitt på garantikortet eller til selgeren hvor utstyret ble kjøpt. Selger er da forpliktet til umiddelbart å videresende den rapporterte reklamasjonen til entreprenøren av garantitjenester.
- 5.** Brukeren bør rapportere reklamasjonen umiddelbart, og senest innen 14 dager fra skadedatoen.
- 6.** Garantien forlenges for perioden utstyret er under reparasjon.
- 7.** Produsenten vil ikke godta et garantikrav i tilfelle:
 - a) brukeren kan ikke fremvise garantikortet eller har et ugyldig garantikort,
 - b) eventuelle tekniske endringer eller reparasjoner er utført på utstyret uten produsentens viten,
 - c) utstyret ble ikke brukt i samsvar med bruksanvisningen.
- 8.** Hvis brukeren mener at den negative løsningen av klagen som er fremsatt av ham er urettferdig, har han rett til å melde fra til selgeren med anmodning om å vurdere saken på nytt med deltakelse av en sakkyndig.
- 9.** Forpliktelsene til garantisten og rettighetene til eieren av varene som følger av garantien er spesifisert i Civil Code.